

Todos los beneficios en un aparato – con ProMinent

La nueva bomba dosificadora de membrana delta® con accionamiento optoDrive®

Printed in Germany, PT PM 031 04/06 E
MT29 01 04/06 E



Innovación técnica

optoDrive® – una revolución en la tecnología del accionamiento

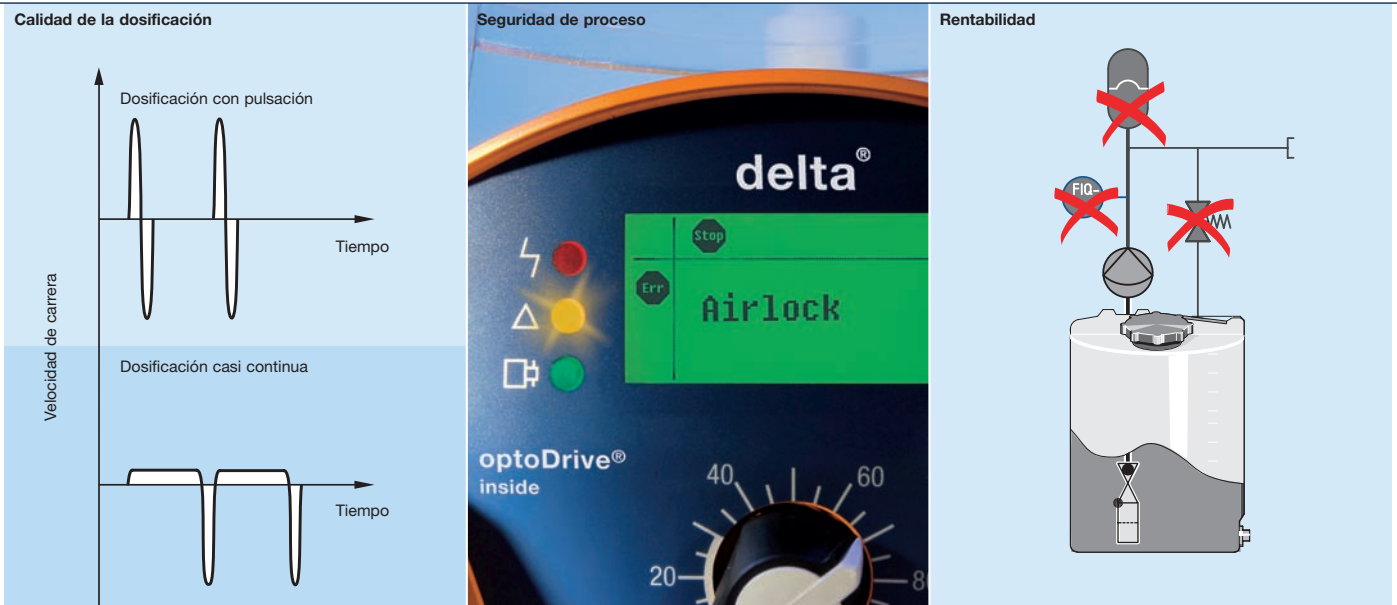

La innovadora tecnología optoDrive® reúne todos los beneficios en un accionamiento: Elevada calidad de dosificación, seguridad de proceso y rentabilidad.

Beneficio 1: Elevada calidad de la dosificación

- Dependiendo de la aplicación, se puede elegir una dosificación de flujo continuo o con pulsación
- La duración de la carrera de aspiración es adaptable al medio de dosificación. Una carrera de aspiración más lenta evita un llenado incompleto del cabezal dosificador en el caso de fluidos altamente viscosos y la cavitación en medios que tienden a la formación de gases. Con ello se evita la dosificación de cantidades incorrectas
- El accionamiento optoDrive® nivela automáticamente las fluctuaciones de la contrapresión en el tubería de dosificación. Así se obtiene una exactitud de dosificación que sólo se obtenía empleando costosos circuitos de regulación

Beneficio 2: Elevada seguridad de proceso

- Mediante el control del consumo de energía en la bomba, el sistema optoGuard asegura que la cantidad de dosificación deseada se obtenga realmente durante el proceso
- optoGuard identifica puntos de dosificación bloqueados y tubos de dosificación rotos. Con ello se evita que se continúe dosificando con la tubería rota
- Igualmente se detecta aire o gases encerrados en el cabezal dosificador (“Airlock”), evitando así la dosificación de cantidades incorrectas

Beneficio 3: Elevada rentabilidad

- Con optoDrive® se reducen los costes a la hora de comprar instalaciones de dosificación, ya que se puede prescindir de sistemas de control de caudal, instalaciones de rebose y amortiguadores de pulsación
- El accionamiento optoDrive® cuenta por principio con seguridad de sobrecarga. Una cantidad muy pequeña de piezas móviles aseguran un funcionamiento casi libre de desgaste
- El amplio campo de aplicación del accionamiento optoDrive® reduce la cantidad de productos y con ello la cantidad de piezas de recambio para el funcionamiento de la planta



Otras informaciones:
www.prominent.es/optodrive

Bomba dosificadora de membrana delta®

delta® – Capacidad dosificadora a la perfección

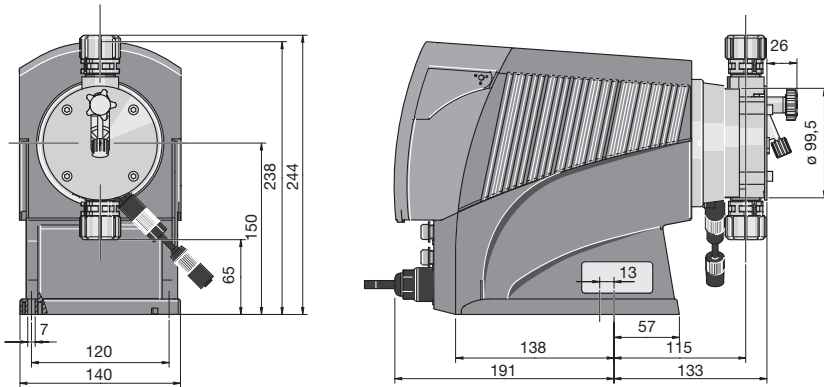

La serie delta® con tecnología de accionamiento optoDrive® para una máxima adaptación a las tareas de dosificación y control de los dispositivos periféricos hidráulicos.

- Gama de potencia 12-80 l/h, 16-2 bar
- Ajuste y visualización del caudal opcional o bien en l/h o en carrera/min a través del teclado
- Pantalla de visualización grande con fondo luminoso
- Diversas posibilidades de mando mediante contactos libres de potencial y señal normalizada 0/4-20 mA
- Interfaz opcional para PROFIBUS® o CAN-Bus
- Opción temporizador de proceso de 14 días para tareas de dosificación independientes del tiempo y de eventos

La serie delta® se suministra en dos modelos de materiales diferentes.

- En PVDF para la dosificación de casi todo tipo de sustancias químicas, especialmente ácidos agresivos y lejías
- En acero fino para aplicaciones en la industria química y quimicofarmacéutica, por ejemplo, para disolventes orgánicos

delta®					
Tipo de bomba	[bar]	[l/h]	Carrera/min	Altura de aspiración (m.c.a.)	Dimensiones de conexión (ext. Ø x int. Ø mm)
1612	16	12	200	6	8 x 5
1020	10	20	200	5	12 x 9
0730	7	30	200	5	12 x 9
0450	4	50	200	3	DN 10
0280	2	80	200	2	DN 10
Materiales que toman contacto con el medio					
Modelo	Cabezal dosificador	Conexión de aspiración/impulsión	Juntas	Bolas de válvula	
PVT	PVDF	PVDF	PTFE	Cerámica	
SST	Acero fino W.Nr. 1.4404	Acero fino W.Nr. 1.4404	PTFE	Cerámica	



Otras informaciones:
www.prominent.es/optodrive

Contacto mundial



ProMinent está presente en más de 100 países. Esto garantiza una disponibilidad mundial de los productos y distancias cortas hasta los clientes. ProMinent ofrece en el mundo entero el mismo alto estándar de calidad en productos y servicio. ProMinent está a la mano: Experiencia y Knowhow en el tratamiento de agua y la técnica de dosificación están disponibles a nivel mundial.

Más información disponible en nuestra web www.prominent.com

ProMinent Dosiertechnik GmbH
Im Schuhmachergewann 5-11
69123 Heidelberg
Alemania
Teléfono: +49 6221 842-0
Telefax: +49 6221 842-419
info@prominent.com
www.prominent.com

Experts in Chem-Feed and Water Treatment

